

WABCO AUTOMATIZOVANÁ MANUÁLNÍ PŘEVODOVKA (AMT)

Servisní řešení pro řídicí jednotky převodovek
pro vozy Volvo



Dostupná
také pro
nezávislé
servisy!

WABCO

AUTOMATIZOVANÁ MANUÁLNÍ PŘEVODOVKA WABCO (AMT) SERVISNÍ ŘEŠENÍ OPRAV

BUDUJTE SVÉ OBCHODNÍ AKTIVITY SE ZNAČKOU WABCO

Údržba tahače bývá náročná – ale díky řešením automatizovaných manuálních převodovek (AMT) značky WABCO to nemusí platit pro opravy jejich ovládacích systémů. AMT technologie značky WABCO se používá u vozidel značky Volvo od roku 2001 a naše ovládací jednotky převodovek byly namontovány do více než 1,3 milionu kamionů.

Naše AMT řešení zvyšují úspory paliva díky optimalizovanému řazení a výrazně pomáhají pracovníkovi obsluhy snížit mechanické opotřebení, a tím zvýšit provozuschopnost vozidla. Díky rostoucí poptávce a stále vyššímu počtu jednotek v provozu představuje pořízení naší AMT technologie do vašeho servisu vynikající návratnost této investice na trhu se silným růstovým potenciálem.

ORIGINÁLNÍ DÍLY SE VYPLÁCÍ

Udržování a zachování originálního vybavení přestavuje spoustu výhod. Garantuje dokonalou kompatibilitu a hladký provoz. Opravářské sady značky WABCO pokryjí nejširší škálu všech případů oprav ovládacích jednotek převodovek používaných ve strojích značky Volvo a lze je rychle a snadno objednat prostřednictvím naší celosvětové a snadno přehledné distribuční sítě.



SNADNĚJŠÍ, NEŽ BYSTE ČEKALI – A TAKÉ CENOVĚ DOSTUPNÉ

Oprava AMT se může zdát obtížná – s opravářskou sadou WABCO je však ve skutečnosti daleko, daleko snadnější. WABCO nabízí široké portfolio opravářských řešení pro bezchybnou opravu mnoha komponent a ve většině případů nebude díky této opravě nutné přikročit k výměně kompletní jednotky. Většinu oprav ovládacích jednotek převodovek vozů Volvo lze provést bez nutnosti použití jakýchkoli speciálních nástrojů. Tato strategie je cenově příznivá a výrazně přispívá ke snížení odstávek vozidel. WABCO by nebylo tam, kde je dnes, kdybychom vám neusnadňovali práci v následujících oblastech:

Snadná diagnostika

Ve spolupráci s naším dodavatelem firmou WABCOWÜRTH nabízíme širokou škálu řešení pro diagnostiku pro rychlou a přesnou detekci závad ovládacích jednotek převodovek vozů značky Volvo.

Opravářská řešení na míru

WABCO dodává bohatý výběr opravářských sad, které v nejširší míře pokrývají požadavky na opravy ovládacích jednotek převodovek značky Volvo.

Snadné zvládnutí práce se systémem

Náš softwarový podpůrný systém vrátí vozidlo po opravě zpět do provozu s minimální dobou odstávky.

Produktové školení

Bezproblémovou opravou ovládací jednotky převodovky vás provedou popisné části systému. Kromě toho poskytuje akademie WABCO Academy praktické prezenční školení.

Podrobnější informace najdete na následujících stránkách.



SNADNÁ DIAGNOSTIKA

Naši technologii AMT pro vozidla značky Volvo lze snadno diagnostikovat pomocí multibrandové diagnostiky, jejímž dodavatelem je WABCOWÜRTH (W.EASY®) – k dispozici také pro nezávislé servisy. Jeho předností je atraktivní cena a pokročilá kompatibilita s produkty WABCO. Výsledkem je vynikající spolehlivost a přesnost pro řešení oprav ovládacích jednotek našich převodovek.

Struktura diagnostického softwaru WABCOWÜRTH je přehledná a ovládání jeho rozhraní je snadné. Všechny hlavní diagnostické funkce jsou zobrazeny a umožňují provedení rychlé a přímé analýzy systému. Ty zahrnují:

- Automatickou kontrolu systému
- Funkce pro zobrazení a mazání kódů závad
- Výběr, čtení a porovnávání aktuálních hodnot
- Funkce ovládání
- Kalibraci a kódování

Jak objednávat

Zařízení W.EASY lze objednat prostřednictvím distribuční sítě WABCOWÜRTH. Každý diagnostický přístroj W.EASY obsahuje základní balení, ke kterému lze přidávat software/hardware dle potřeby. Pro více informací prosím navštivte stránky www.wabcowuerth.com



OPRAVÁRENSKÁ ŘEŠENÍ NA MÍRU

WABCO nabízí opravárenské sady na míru, které obsahují originální náhradní díly pro hladké a cenově dostupné opravy. Rozsáhlé zkušenosti v oblasti spolupráce s výrobcí originálního vybavení a dlouholeté renomé vysoké kvality značky WABCO jsou zárukou, že každý díl dokonale zapadne do systému bez nutnosti jakéhokoli opracování na poslední chvíli.

Cílem společnosti WABCO je, aby opravy AMT byly co nejsnadnější, a nabízí jasné a podrobné nákresy společně s každou opravárenskou sadou. Servisní technik tak získá jasné informace a vysvětlení, co balení obsahuje a kde se každá ze součástí nachází.

SNADNÉ ZVLÁDNUTÍ PRÁCE SE SYSTÉMEM

Po dokončení opravy musí proběhnout postup načítání ovládací jednotky převodovky. Snáze než s diagnostickým řešením W.EASY pro více značek firmy WABCOWÜRTH to už ani nejde. Jednoduše:

1. Připojte systém prostřednictvím rozhraní integrované diagnostiky (OBD).
2. Spusťte postup načítání prostřednictvím diagnostiky WABCOWÜRTH.
3. Postupujte podle instrukcí softwaru.

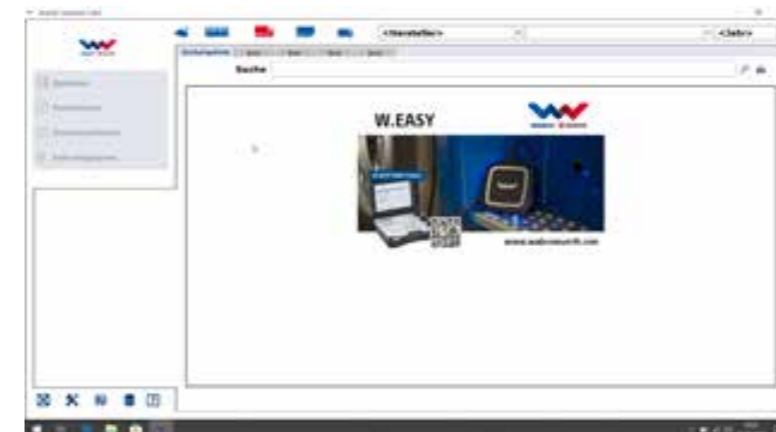

PRODUKTOVÉ ŠKOLENÍ

Těm, kdo si přejí projít prezenčním školením, nabízí WABCO Academy teoretické i praktické znalosti pro řešení potíží s ovládací jednotkou převodovky Volvo.



Kurz prezenčního školení se skládá z modulů, které pokrývají:

- Základní strukturu převodovky a výkonové křivky všech převodových poměrů na příkladech Volvo.
- Design a funkci přepínacího panelu.
- Předvedení přepínacích obvodů diagnostického řešení pro více značek firmy WABCO WÜRTH.
- Demontáž a opětovnou montáž řadicí jednotky a jejich jednotlivých dílů.
- Instalaci opravárenských sad WABCO včetně všech nutných pracovních úkonů (praktická část školení).
- Příručku pro možnost vyhledání příslušných oblastí po návratu na pracoviště.

WABCO

ACADEMY



www.wabco.info/611

Navštivte naše stránky a ještě dnes se zaregistrujte na školení ve vašem regionu: www.wabco-academy.com



www.wabco.info/1132

Více informací o produktech můžete získat v našem webshopu.

Příslušné publikace najdete pod záložkou „Dokumenty“.

FUNKCE

Ovládací jednotka převodovek AMT pro komerční vozidla značky Volvo přináší snadnější a pohodlnější řízení díky automatizovanému postupu řazení.

Co se týče hřídel a soukolí, velice se podobají standardním manuálním převodovkám. Řadicí mechanismus a páka pro manuální řazení jsou však nahrazeny elektronicky ovládaným a elektro-pneumaticky řízeným řadicím systémem. Převodovka obsahuje 12 stupňů pro jízdu dopředu a čtyři převody pro jízdu vzad.

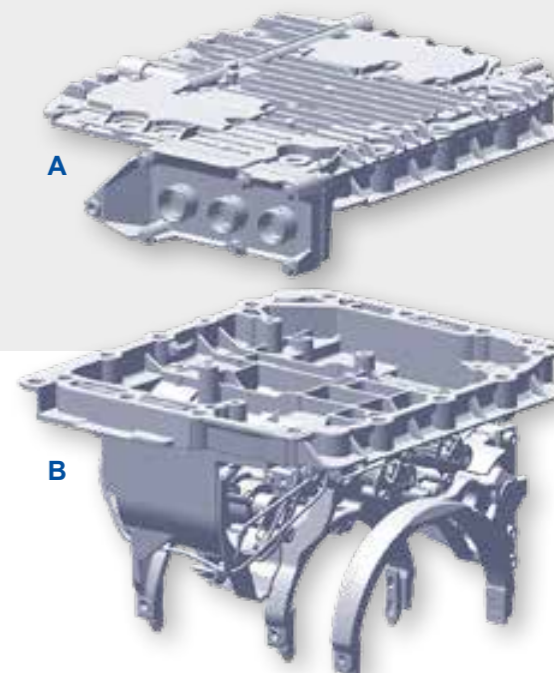

Konstrukce

Ovládací jednotka převodovky se skládá ze dvou hlavních částí: krycí panel a tělo jednotky.

Krycí panel (A) obsahuje:

- Ovládací jednotku převodovky
- Elektromagnetický ventil pro ovládání vzduchových válců v těle jednotky
- Tlakový snímač pro sledování přírodního tlaku
- Pneumatické a elektrické spoje pro systém řazení

Tělo převodovky (B) obsahuje:

- Tři ze čtyř řadicích vidlic
- Pneumatické válce pro pohyb řadicích vidlic
- Blokovací mechanismus umožňující umístění řadicích vidlic do naposledy řazené polohy
- Snímač polohy pro každou řadicí vidlici
- Snímač otáček pro hlavní a předlokový hřídel

Generace

Na trhu jsou provozovány různé generace ovládacích jednotek převodovek značky Volvo. Rozpoznání každé generace je snadné: jednoduše zkontrolujte typový štítek umístěný na vrcholu skříně spojky převodovky a vyhledejte jeho koncové písmeno:

VOLVO SWEDEN	
COMPONENT	AT2420
	GP 3190420
SERVICE CATEGORY	2
COMP. ID	7102221
SERIAL NO.	200722029



ŘEŠENÍ OPRAVY PRO GENERACI B

STRUKTURA ZAŘÍZENÍ

Generace B má externí válec spojky namontovaný mimo zařízení. Byla součástí sériové výbavy od roku 2001.

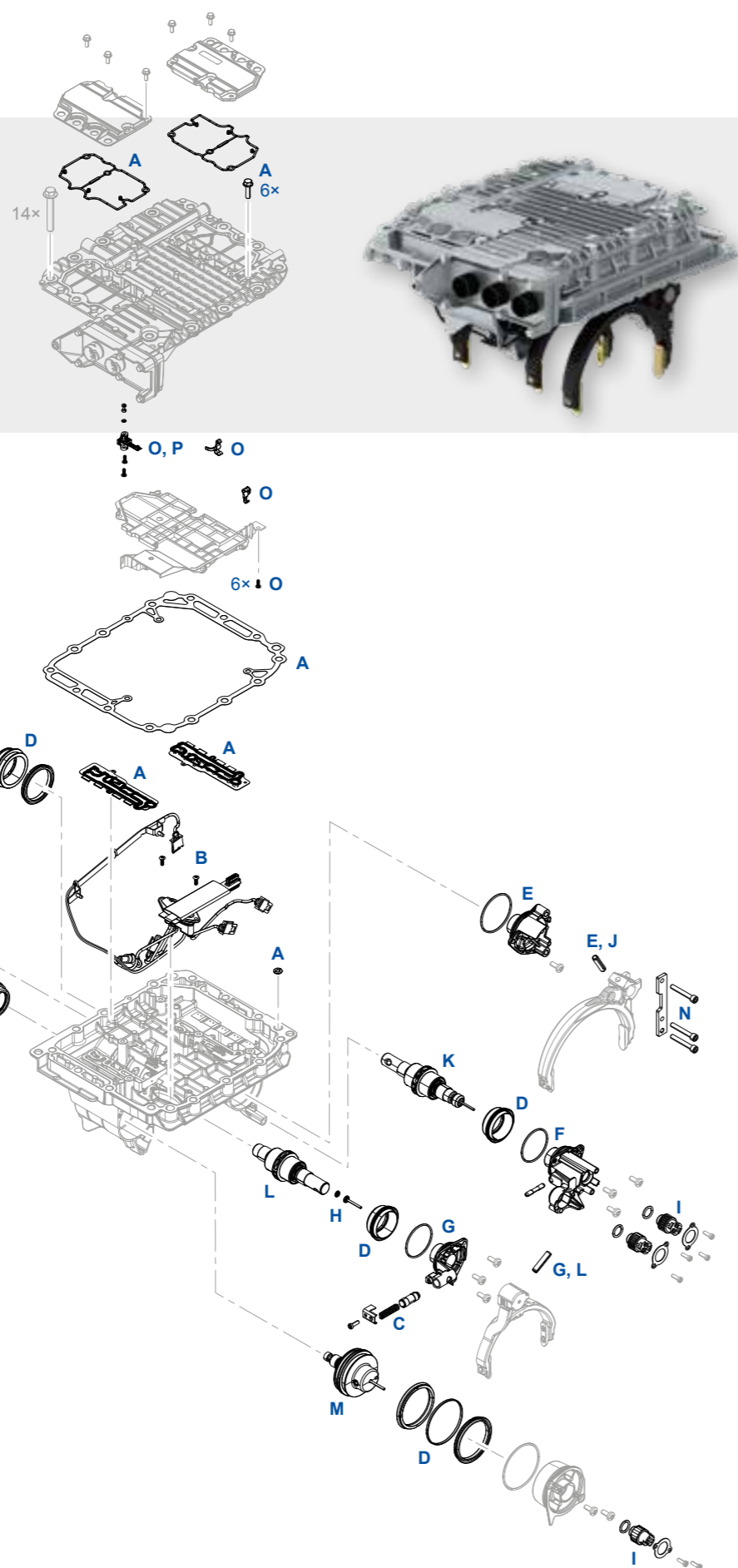

- Komponent je součástí sady pro provádění oprav
- Komponent není součástí sady pro provádění oprav

PŘEHLED OPRAVÁRENSKÝCH SAD

Poloha	Hlavní prvek	Číslo WABCO	Objednací čísla	
			Volvo	Renault
A	Statické těsnění	421 365 920 2	20785252	7420785252
B	Přemostění konektoru	421 365 921 2	20562627	7420562627
C	Sada s blokačními prvky	421 365 922 2	20562629	7420562629
D	Sada těsnění a pístu	421 365 923 2	20562630	7420562630
E	Kryt válce (dělený válec)	421 365 924 2	20562631	7420562631
F	Kryt válce (1/R válec)	421 365 925 2	20562633	7420562633
G	Kryt válce (2/3 válec)	421 365 926 2	20562635	7420562635
H	Kostra, kuželová pružina pro řadící vidlici 2/3	421 365 928 2	20562640	7420562640
I	Snímač vzdálenosti	421 365 929 2	20562642	7420562642
J	Pístnice děleného válce	421 365 932 2	21786063	7421786063
K	Pístnice 1/R válce	421 365 933 2	21302092	7420562107
L	Pístnice 2/3 válce	421 365 934 2	22781280	7422781280
M	Píst rozsahu	421 365 935 2	20562111	7420562111
N	Dorazový plech pro rozdělovací jednotku	421 365 939 2	20845917	7420845917
O	Sada tlakového snímače	421 365 947 2	21068286	7421068286
P	Modul tlakového snímače	421 367 900 2	22242765	–

OPRAVÁRENSKÉ SADY PRO ZÁKLADNÍ ZAŘÍZENÍ

Poloha	Oprávkárenská sada	Základní zařízení 421 365 000 0
A	421 365 920 2	✓
B	421 365 921 2	✓
C	421 365 922 2	✓
D	421 365 923 2	✓
E	421 365 924 2	✓
F	421 365 925 2	✓
G	421 365 926 2	✓
H	421 365 928 2	✓
I	421 365 929 2	✓
J	421 365 932 2	✓
K	421 365 933 2	✓
L	421 365 934 2	✓
M	421 365 935 2	✓
N	421 365 939 2	✓
O	421 365 947 2	✓
P	421 367 900 2	✓

ŘEŠENÍ OPRAVY PRO GENERACI D

STRUKTURA ZAŘÍZENÍ

Generace C a D mají vestavěný válec spojky. Oproti generaci C je **generace D** vybavena upraveným snímačem rychlosti otáčení. Byla součástí sériové výbavy od roku 2008.

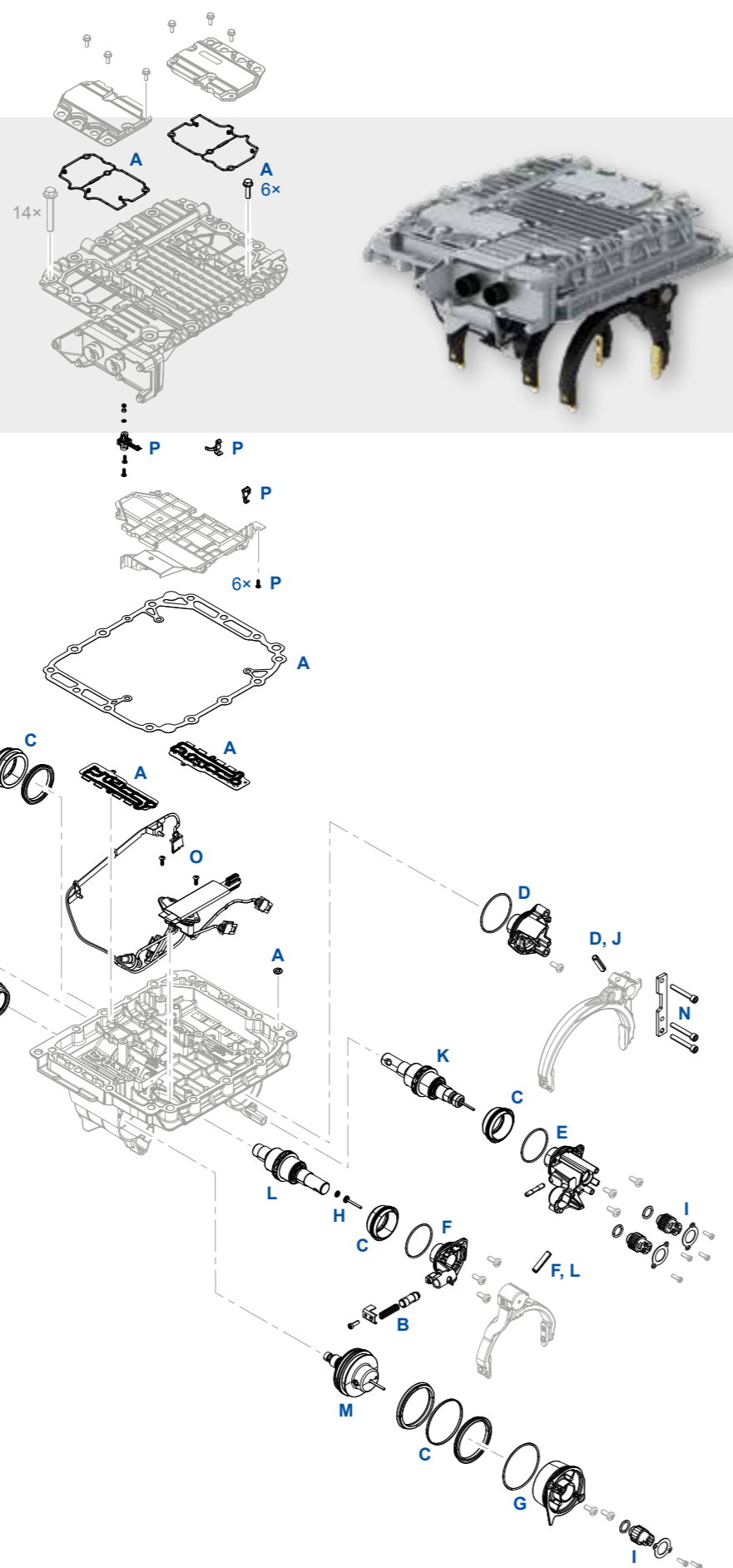

PŘEHLED OPRAVÁRENSKÝCH SAD

Poloha	Hlavní prvek	Číslo WABCO	Objednací čísla	
			Volvo	Renault
A	Statické těsnění	421 365 920 2	20785252	7420785252
B	Sada s blokačními prvky	421 365 922 2	20562629	7420562629
C	Sada těsnění a pístu	421 365 923 2	20562630	7420562630
D	Kryt válce (dělený válec)	421 365 924 2	20562631	7420562631
E	Kryt válce (1/R válec)	421 365 925 2	20562633	7420562633
F	Kryt válce (2/3 válec)	421 365 926 2	20562635	7420562635
G	Víko válce rozsahu s těsněním	421 365 927 2	20562636	7420562636
H	Kostra, kuželová pružina pro řadicí vidlici 2/3	421 365 928 2	20562640	7420562640
I	Snímač vzdálenosti	421 365 929 2	20562642	7420562642
J	Pístnice děleného válce	421 365 932 2	21786063	7421786063
K	Pístnice 1/R válce	421 365 933 2	21302092	7420562107
L	Pístnice 2/3 válce	421 365 934 2	22781280	7422781280
M	Píst rozsahu	421 365 935 2	20562111	7420562111
N	Dorazový plech pro rozdělovací jednotku	421 365 939 2	20845917	7420845917
O	Přemostění	421 365 946 2	21068284	7421068284
P	Sada tlakového snímače	421 365 947 2	21068286	7421068286

OPRAVÁRENSKÉ SADY PRO ZÁKLADNÍ ZAŘÍZENÍ

Poloha	Opravařská sada	Základní zařízení		
		12 V	24 V	24V Retardér
		421 364 002 0 421 364 003 0	421 365 005 0 421 365 007 0 421 365 008 0 421 365 010 0 421 365 011 0 421 365 013 0	421 365 006 0 421 365 009 0 421 365 012 0
A	421 365 920 2	✓	✓	✓
B	421 365 922 2	✓	✓	✓
C	421 365 923 2	✓	✓	✓
D	421 365 924 2	✓	✓	✓
E	421 365 925 2	✓	✓	✓
F	421 365 926 2	✓	✓	✓
G	421 365 927 2	✓	✓	✓
H	421 365 928 2	✓	✓	✓
I	421 365 929 2	✓	✓	✓
J	421 365 932 2	✓	✓	✓
K	421 365 933 2	✓	✓	✓
L	421 365 934 2	✓	✓	✓
M	421 365 935 2	✓	✓	✓
N	421 365 939 2	✓	✓	✓
O	421 365 946 2	✓	✓	✓
P	421 365 947 2	✓	✓	✓

ŘEŠENÍ OPRAVY PRO GENERACE E A F

STRUKTURA ZAŘÍZENÍ

Generace E a F byly upraveny tak, aby splňovaly požadavky normy Euro 6 a aby byly dostupné ve verzi 12 V a 24 V. Jsou dostupné jako sériová výbava od roku 2013.

-  Komponent je součástí sady pro provádění oprav
-  Komponent není součástí sady pro provádění oprav

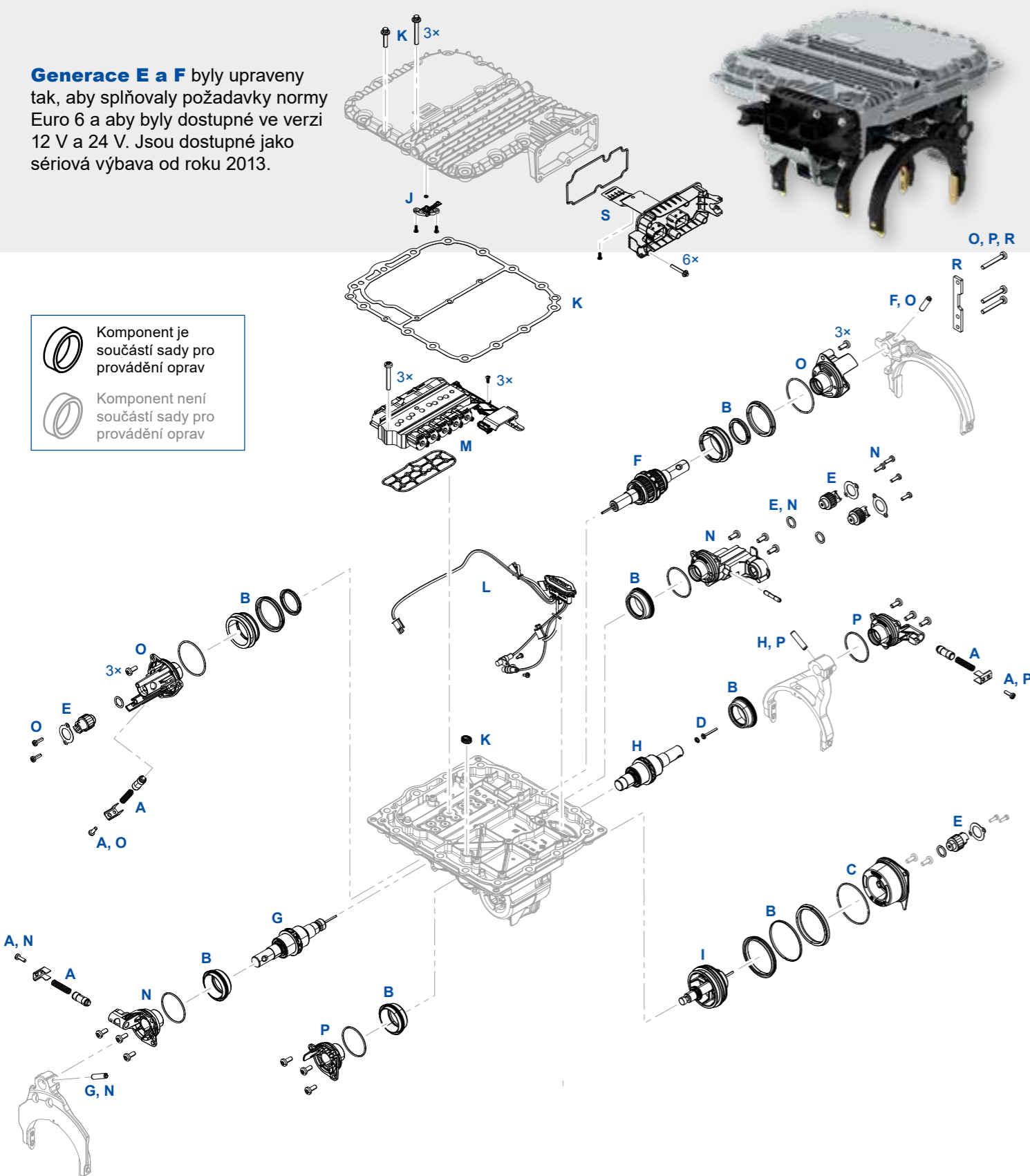

PŘEHLED OPRAVÁRENSKÝCH SAD

Poloha	Hlavní prvek	Číslo WABCO	Objednací čísla	
			Volvo	Renault
A	Sada s blokačními prvky	421 365 922 2	20562629	7420562629
B	Sada těsnění a pístu	421 365 923 2	20562630	7420562630
C	Víko válce rozsahu s těsněním	421 365 927 2	20562636	7420562636
D	Kostra, kuželová pružina pro řadicí vidlici 2/3	421 365 928 2	20562640	7420562640
E	Snímač vzdálenosti	421 365 929 2	20562642	7420562642
F	Pístnice děleného válce	421 365 932 2	21786063	7421786063
G	Pístnice 1/R válce	421 365 933 2	21302092	7420562107
H	Pístnice 2/3 válce	421 365 934 2	22781280	7422781280
I	Píst rozsahu	421 365 935 2	20562111	7420562111
J	Modul tlakového snímače	421 367 900 2	22242765	–
K	Statické těsnění	421 367 921 2	21911585	7421911585
L	Přemostění	421 367 922 2	21911586	7421911586
M	Jednotka ventilu s těsněním	421 367 924 2	21911584	7421911584
N	Kryt válce pro 1/R válec	421 367 927 2	21911592	7421911592
O	Kryt válce pro dělený válec	421 367 928 2	21911591	7421911591
P	Kryt válce pro 2/3 válec	421 367 929 2	21911596	–
R	Plech pro dělený válec	421 367 930 2	22242766	–
S	Držák spoje s těsněním	421 367 931 2	22242764	–

OPRAVÁRENSKÉ SADY PRO ZÁKLADNÍ ZAŘÍZENÍ

Poloha	Opravařská sada	Základní zařízení			
		Generace E	Generace F		
		421 367 001 0	421 366 001 0	421 366 002 0	421 367 002 0
A	421 365 922 2	✓	✓	✓	✓
B	421 365 923 2	✓	✓	✓	✓
C	421 365 927 2	✓	✓	✓	✓
D	421 365 928 2	✓	✓	✓	✓
E	421 365 929 2	✓	✓	✓	✓
F	421 365 932 2	✓	✓	✓	✓
G	421 365 933 2	✓	✓	✓	✓
H	421 365 934 2	✓	✓	✓	✓
I	421 365 935 2	✓	✓	✓	✓
J	421 367 900 2	✓	✓	✓	✓
K	421 367 921 2	✓	✓	✓	✓
L	421 367 922 2	✓	✓	✓	✓
M	421 367 924 2	✓	–	–	✓
N	421 367 927 2	✓	✓	✓	✓
O	421 367 928 2	✓	✓	✓	✓
P	421 367 929 2	✓	✓	✓	✓
R	421 367 930 2	✓	✓	✓	✓
S	421 367 931 2	✓	✓	✓	✓

ŘEŠENÍ OPRAVY PRO GENERACI PS

STRUKTURA ZAŘÍZENÍ

Generace PS je vybavena dvojitou spojkou a je dostupná v sériové výrobě od roku 2014.

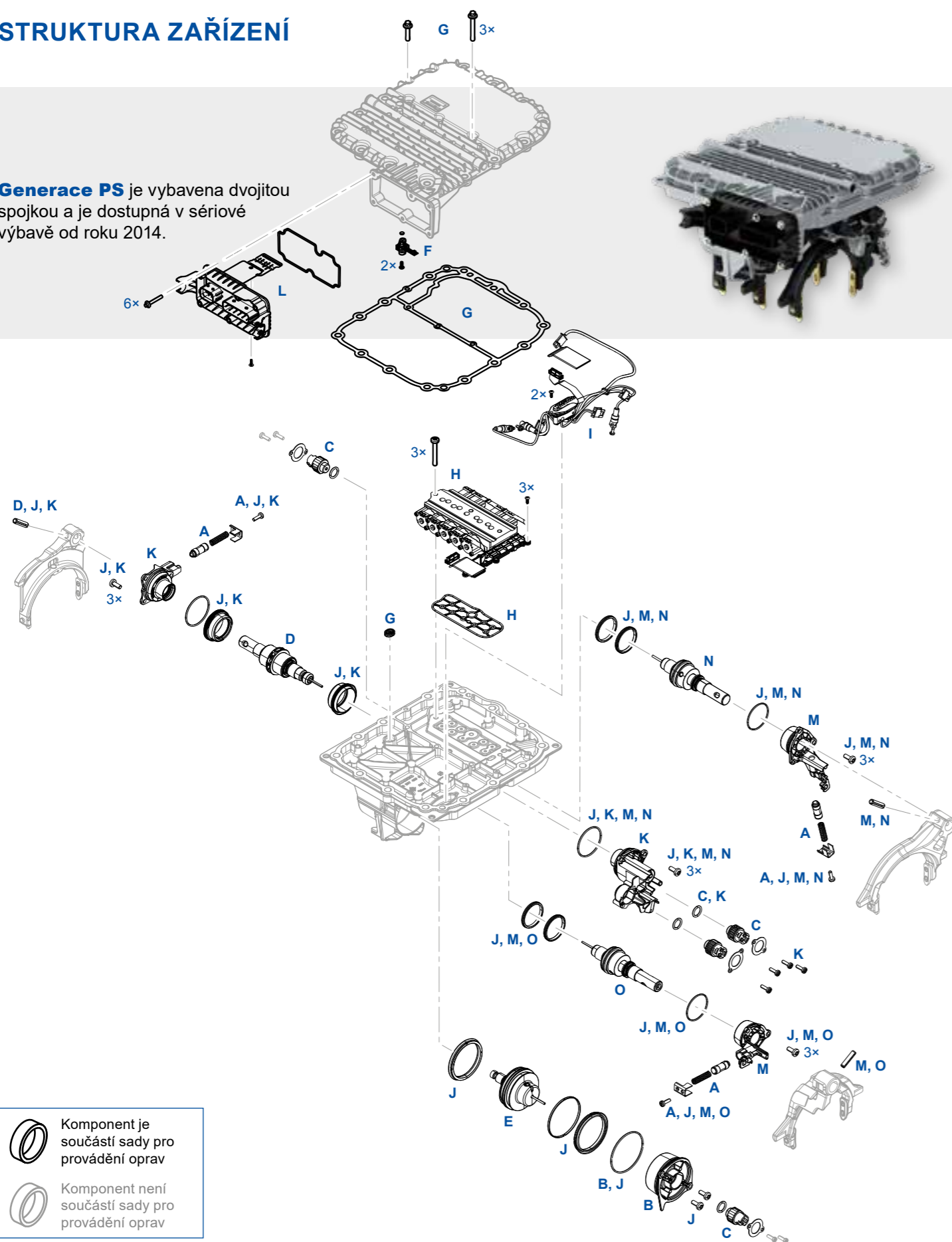

PŘEHLED OPRAVÁRENSKÝCH SAD

Poloha	Hlavní prvek	Číslo WABCO	Objednací čísla	
			Volvo	Renault
A	Sada s blokačními prvky	421 365 922 2	20562629	7420562629
B	Víko válce rozsahu s těsněním	421 365 927 2	20562636	7420562636
C	Snímač vzdálenosti	421 365 929 2	20562642	7420562642
D	Pístnice 1/R válce	421 365 933 2	21302092	7420562107
E	Píst rozsahu	421 365 935 2	20562111	7420562111
F	Modul tlakového snímače	421 367 900 2	22242765	–
G	Statické těsnění	421 367 921 2	21911585	7421911585
H	Jednotka ventilu s těsněním	421 367 924 2	21911584	7421911584
I	Přemostění	421 369 921 2	21911587	–
J	Sada dynamických těsnění	421 369 923 2	21911588	–
K	Sada krytu a pístu pro válec 1/R	421 369 924 2	21911595	–
L	Držák spoje s těsněním	421 369 925 2	–	–
M	Kryt válce pro válec 2/3, těsnění a O-kroužek pro válec	421 369 926 2	21911597	–
N	Sada tyče pro válec 3, těsnění a O-kroužek pro válec	421 369 927 2	21911598	–
O	Sada tyče pro válec 2, těsnění a O-kroužek pro válec	421 369 928 2	21911599	–

OPRAVÁRENSKÉ SADY PRO ZÁKLADNÍ ZAŘÍZENÍ

Poloha	Opravařská sada	Základní zařízení 421 369 001 0
A	421 365 922 2	✓
B	421 365 927 2	✓
C	421 365 929 2	✓
D	421 365 933 2	✓
E	421 365 935 2	✓
F	421 367 900 2	✓
G	421 367 921 2	✓
H	421 367 924 2	✓
I	421 369 921 2	✓
J	421 369 923 2	✓
K	421 369 924 2	✓
L	421 369 925 2	✓
M	421 369 926 2	✓
N	421 369 927 2	✓
O	421 369 928 2	✓

DALŠÍ INFORMACE

Informace ohledně produktů WABCO najdete v našem webshopu (webshop.wabco-auto.com) zadáním čísla produktu do pole „Vyhledat produkty“.

Pro další informace prosím kontaktujte svého partnera značky WABCO:
www.wabco-auto.com/findwabco.

WABCO

Mobilizing Vehicle Intelligence

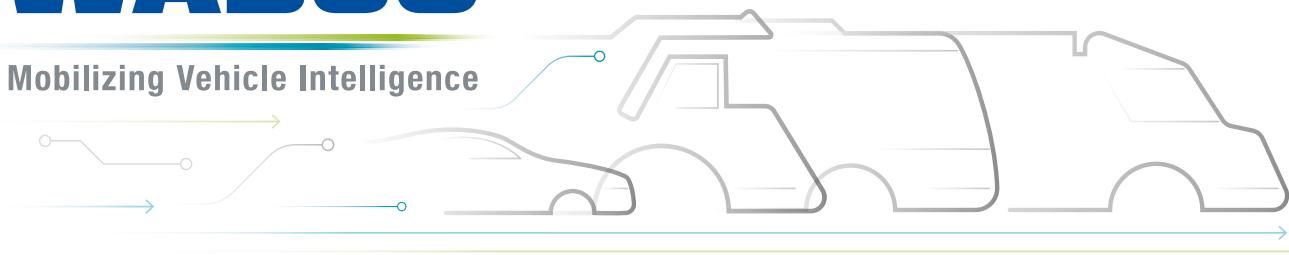

ACE AUTONOMOUS
CONNECTED
ELECTRIC

WABCO (NYSE: WBC) je největší globální dodavatel systémů ovládní brzd a dalších pokročilých technologií zvyšujících bezpečnost, výkon a konektivitu komerčních vozidel. Z původní společnosti Westinghouse Air Brake Company, založené před 150 lety, se WABCO posunula ke konceptu „Inteligentních vozidel“ a utváří budoucnost průmyslu s čím dál nezávislejšími, připojenými a elektricky poháněnými komerčními vozidly. WABCO pokračuje v průkopnických inovacích a vytváří nové milníky v oblasti klíčových technologií v oblasti nezávislé mobility. Své rozsáhlé zkušenosti využívá pro integraci komplexního řízení a bezporuchových systémů požadovaných pro účinné a bezpečné řízení dynamiky vozidla v každé fázi jeho denního provozního cyklu – jak na dálnici, tak v městském provozu a v areálu garáží. Unikátní technologie značky WABCO v dnešní době využívají na trhu nejsilnější značky kamionů, autobusů a přívěsů po celém světě. Na cestě za svojí vizí bezporuchové jízdy a hledání ekologičtějších přepravních řešení je společnost WABCO také vůdčím dodavatelem pokročilých systémů pro správu vozových parků a digitálních služeb přispívajících k efektivitě využívání vozového parku obchodních společností. V roce 2018 vykázala společnost WABCO prodeje ve výši přes 3,8 bilionu \$ a zaměstnává přes 16 000 pracovníků ve 40 zemích. Pro více informací navštivte:

www.wabco-auto.com.

WABCO