

WABCO AUTOMATIZOVANÁ MANUÁLNÍ PŘEVODOVKA (AMT)

Servisní řešení pro řídicí jednotky převodovek
pro vozy Daimler

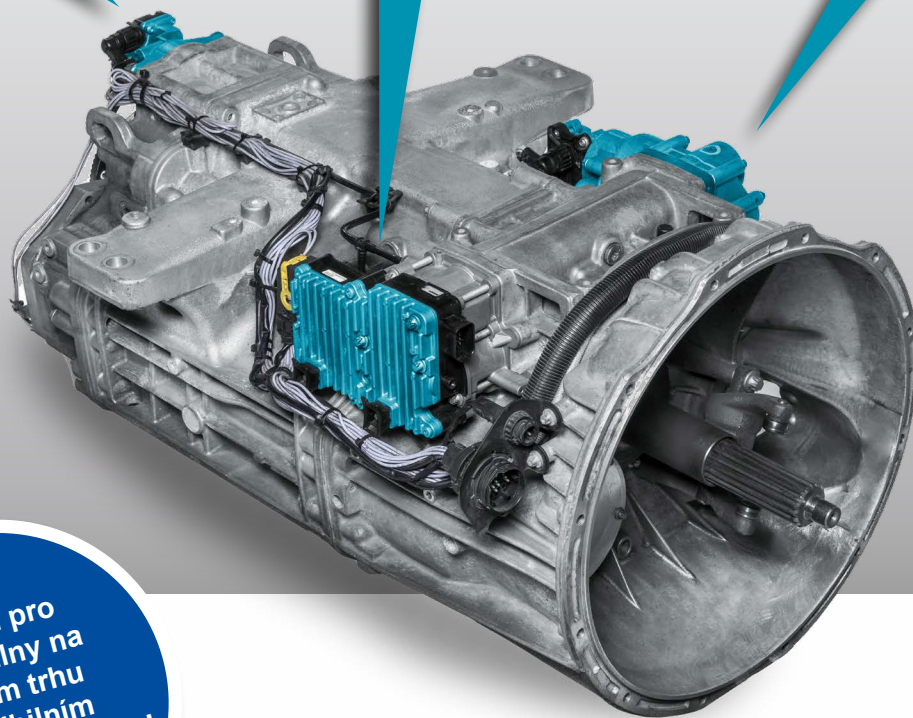
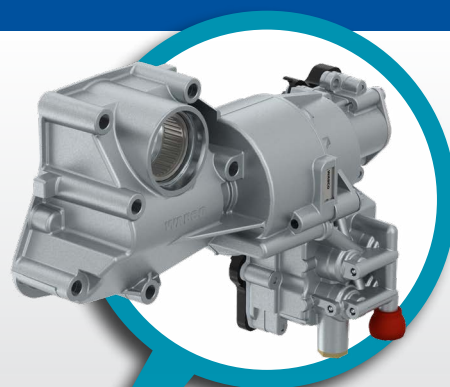
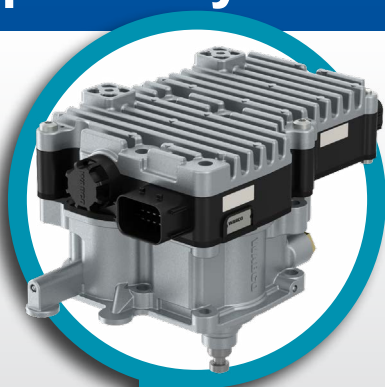
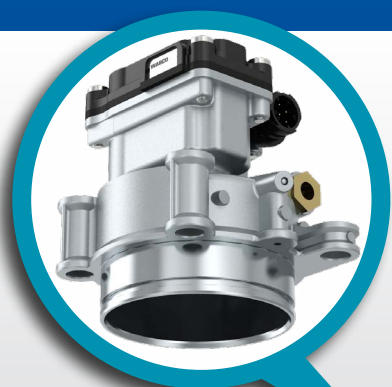

K dispozici pro
servisní dílny na
nezávislém trhu
s kompatibilním
autopříslušenstvím!

WABCO

AUTOMATIZOVANÁ MAN. PŘEVODOVKA (AMT) WABCO ŘEŠENÍ VÝMĚNY A OPRAVY V DRUHOVÝROBĚ

ROZŠÍŘTE SVÉ PODNIKÁNÍ S WABCO

Řešení AMT od společnosti WABCO zvyšují díky optimalizovanému řazení úspory paliva. Navíc pomáhají provozovatelům vozidel výrazně snížit mechanické opotřebení a zkrátit prostoj vozidla. Naše technologie AMT pro automatizovanou manuální převodovku Daimler 3. generace (AMT, Automated Manual Transmission) byla sériově uvedena na trh v roce 2002. Od té doby byla zabudována do 600 000 nákladních vozidel (v sériové výrobě). Většina těchto nákladních vozidel již nespadá do záruky a nyní tvoří obrovskou příležitost pro vaši servisní dílnu... Ujistěte se tedy, že jste plně vybaveni pro jejich servis!

PROBLEMATIKA ORIGINÁLNÍCH DÍLŮ

Zachování originality náhradních dílů zaručuje dokonalou montáž a hladký chod; bez obav pro vaše zákazníky i pro vás. Nabízíme širokou škálu opravných sad a kompletních přístrojů, které pokrývají většinu případů opravy a jsou snadno dostupné prostřednictvím naší celosvětové distribuční sítě.



JEDNODUŠŠÍ, NEŽ SI MYSLÍTE

I když se zdá, že oprava AMT je obtížná, moduly Daimler AMT jsou namontovány na povrchu převodovky. Díky tomu jsou snadno přístupné pro opravy bez nutnosti použití speciálních nástrojů nebo demontáže kompletní převodovky. A WABCO by nebyl WABCO, kdybychom vám to ještě nezjednodušili tím, že vám poskytneme následující:

■ JEDNODUCHÁ DIAGNOSTIKA

Řada řešení pro jednoduchou diagnostiku ovládače převodovky, kterou nabízí WABCO a WABCO Würth, umožňuje rychlou a přesnou detekci poruch

■ PŘÍZPŮSOBENÁ ŘEŠENÍ PRO VÝMĚNU A OPRAVU

Výběr kompletních náhradních jednotek a opravných sad splňuje všechny požadavky na opravu

■ JEDNODUCHÝ POSTUP ZAUČENÍ

Jednoduchý postup zaučení, který má být proveden po opravě, zajistí opětovné zprovoznění vašeho vozidla

■ BEZPLATNÝ ONLINE TUTORIÁL

V bezplatném tutoriálu je krok po kroku ukázána oprava s využitím všech dostupných opravných sad

Podrobnější informace naleznete na následujících stránkách.

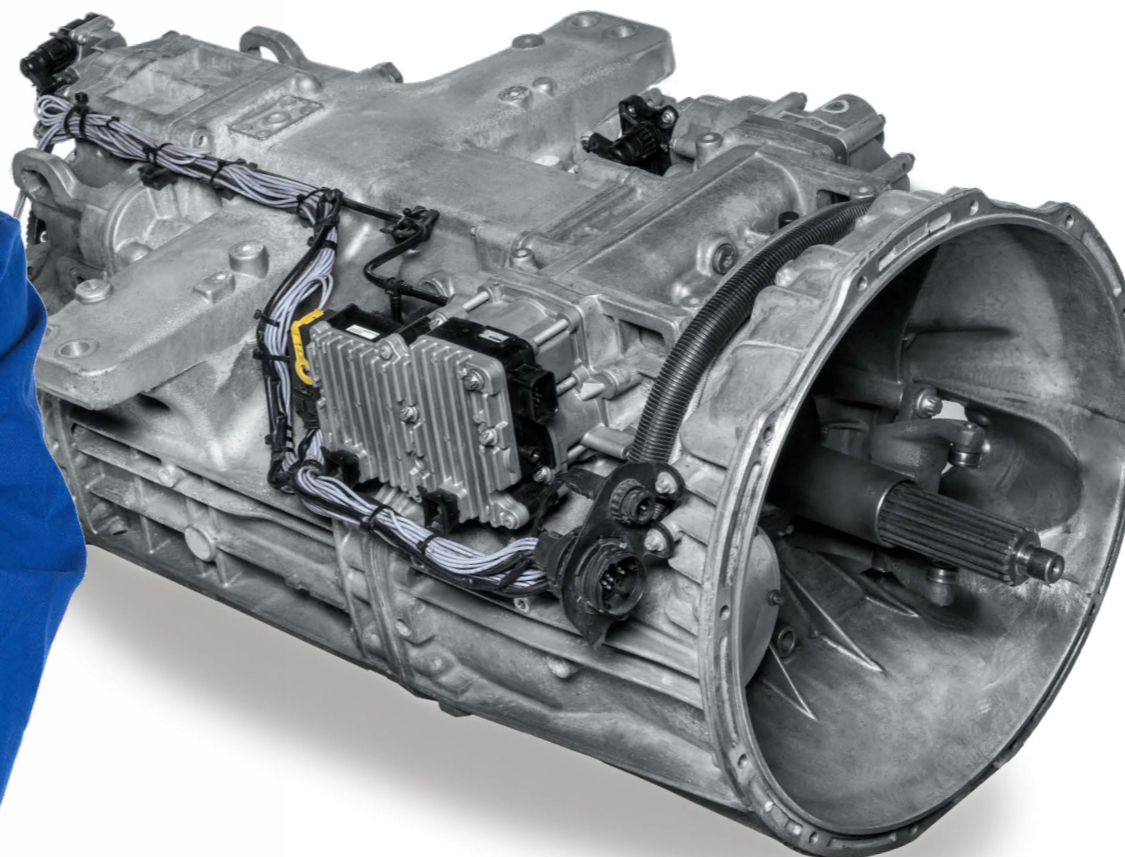

JEDNODUŠŠÍ, NEŽ SI MYSLÍTE

■ JEDNODUCHÁ DIAGNOSTIKA

Daimler AMT 3. generace lze diagnostikovat pomocí řešení pro více značek, dostupných pro servisní dílny IAM. Pro aplikace Daimler lze použít diagnostiku WABCO i WABCO Würth (W.EASY®). Jsou cenově konkurenceschopné a přizpůsobené výrobkům WABCO, což při použití s těmito kvalitními výrobky vede k nejvyšší míře spolehlivosti a přesnosti.



Grafické uživatelské rozhraní diagnostického softwaru WABCO pro řídicí jednotku převodovky pro aplikace Daimler je přehledně strukturované a snadno ovladatelné. Zahrnuje všechny diagnostické funkce, které jsou nezbytné pro udržování a opětovné zprovoznění systému:

- Prověřování závad
- Čtení/mazání chybových kódů
- Široká škála měření (která lze vybrat pro záznam)
- Ovládání
- Parametrování
- Funkce zaučení



Diagnostika WABCO nevyžaduje žádný speciální hardware. Zapotřebí je pouze standardní PC s volným USB portem a operačním systémem Windows XP (nebo vyšším). Doporučujeme notebook WABCO "Toughbook", vhodné dílenské řešení, které je odolné proti nárazům a nečistotám. Prostřednictvím palubního diagnostického rozhraní (OBD) v kabině řidiče lze snadno připojit PC a ECU v nákladním vozidle. WABCO nabízí odpovídající kabely pro vozidla Daimler.



JAK OBJEDNAT DIAGNOSTICKÝ SOFTWARE

- Diagnostický software WABCO lze objednat a stáhnout z webové stránky MyWABCO:

<http://www.wabco-auto.com/mywabco> (Pokud již máte uživatelský účet, jednoduše se přihlaste svým uživatelským jménem a heslem. Pokud ještě nemáte uživatelský účet pro MyWABCO, musíte se nejprve zaregistrovat.) Chcete-li si objednat diagnostický software, vyhledejte Objednat diagnostický software v oblasti Odkazy pro rychlý přístup. Diagnostický software lze objednat jako:

- část plného balíčku číslo objednávky 246 301 900 0
- část balíčku pro autobus číslo objednávky 246 301 902 0
- část balíčku pro tažné vozidlo číslo objednávky 246 301 904 0
- jednoduchý software

Aktuální přehled diagnostického softwaru naleznete na adrese <http://www.wabco.info/i/852>

- W.EASY lze objednat prostřednictvím distribuční sítě WABCO Würth.

Další podrobnosti viz <http://www.wabcowuerth.com>

Každé diagnostické řešení W.EASY (včetně systémové diagnostiky WABCO) se skládá ze základního balíčku, ke kterému lze přidat individuální software/hardware.



JEDNODUŠŠÍ, NEŽ SI MYSLÍTE

■ PŘÍZPŮSOBENÁ ŘEŠENÍ PRO VÝMĚNU A OPRAVU

WABCO nabízí přizpůsobená řešení pro výměnu a opravu pro každou konkrétní potřebu:

- originální náhradní díly s dokonalou montáží a výkonem originálního vybavení (OE)
- opravné sady s originálními díly pro snadné a nákladově efektivní opravy

WABCO maximálně zjednodušuje opravu AMT tím, že nabízí jasné a podrobné výkresy pro každou opravnou sadu, a tak vám pomáhá pochopit, co je uvnitř balení a kde se která komponenta nachází. Kvalita originálního vybavení WABCO také znamená, že každý jednotlivý díl dokonale sedí, bez nutnosti dalších úprav, jako je vrtání nebo přidávání konzol.

■ JEDNODUCHÝ POSTUP ZAUČENÍ

Po opravě můžete provést jednoduché zaučení jedním z níže popsaných postupů, abyste znovu upravili nastavení převodovky a dostali vozidlo zpět na silnici. K opětovnému spuštění nákladního vozidla není zapotřebí žádný klíč z originálního vybavení.

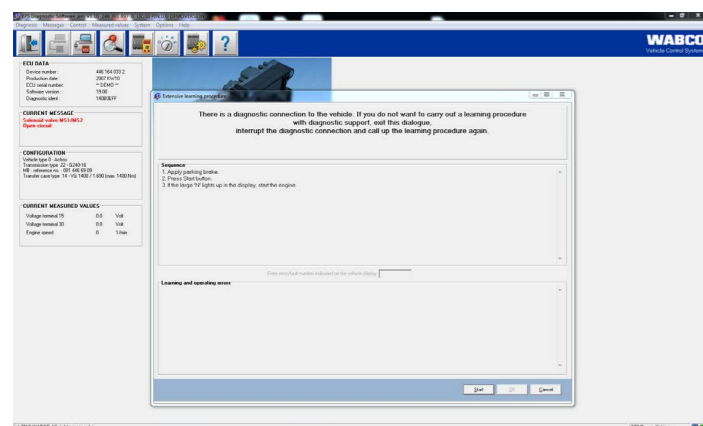

Pomocí diagnostického softwaru WABCO:

1. Jednoduše připojte systém přes rozhraní OBD (palubní diagnostika).
2. Spustíte postup zaučení pomocí diagnostického softwaru WABCO.
3. Postupujte podle pokynů ze softwaru.



Pomocí ručního spuštění v kabině nákladního vozidla:

1. Stiskněte obě tlačítka na jednotce páky a otočte klíč zapalování.
2. Nastartujte motor a podržte obě tlačítka stisknutá. (Všechny převodové stupně se pak automaticky řadí nahoru a dolů.)
3. Postup zaučení se ukončí, jakmile je dosaženo neutrální polohy, což je signalizováno zobrazením "N" na displeji.

Instruktažní video k postupu zaučení



<http://www.wabco.info/i/951>

■ BEZPLATNÝ ONLINE TUTORIÁL

Abyste mohli snadno provádět opravy a výměny na AMT, WABCO nabízí bezplatný online tutoriál k opravě řídicí jednotky převodovky pro aplikace Daimler. Všechny potřebné informace o opravách, včetně praktického instruktažního videa, naleznete na kanálu YouTube společnosti WABCO:



<http://www.wabco.info/i/948>



<http://www.wabco.info/i/949>



<http://www.wabco.info/i/950>



<http://www.wabco.info/i/951>



KOMPONENTY PŘEVODOVKY PRO APLIKACE DAIMLER

3. generace AMT pro aplikace Daimler je elektropneumatický systém řazení, používaný v užitkových vozidlech. Ovládač převodovky se používá pro provoz max. 16stupňové převodovky do užitkových vozidel. Jeho úkol spočívá v rychlém provádění řazení, a to způsobem, který je přizpůsoben individuálním jízdním podmínkám.

System je modulární konstrukce se třemi hlavními prvky:

1. **2polohový válec (SELECT)**
2. **3polohový válec (GEAR SHIFT)**
3. **Válec GP (RANGE)**

Pro každý z těchto tří hlavních prvků nabízí společnost WABCO konkrétní řešení pro výměnu a/nebo opravu v kvalitě originálního vybavení. A pro každý jednotlivý z nich naleznete všechny potřebné specifické informace na následujících stranách.

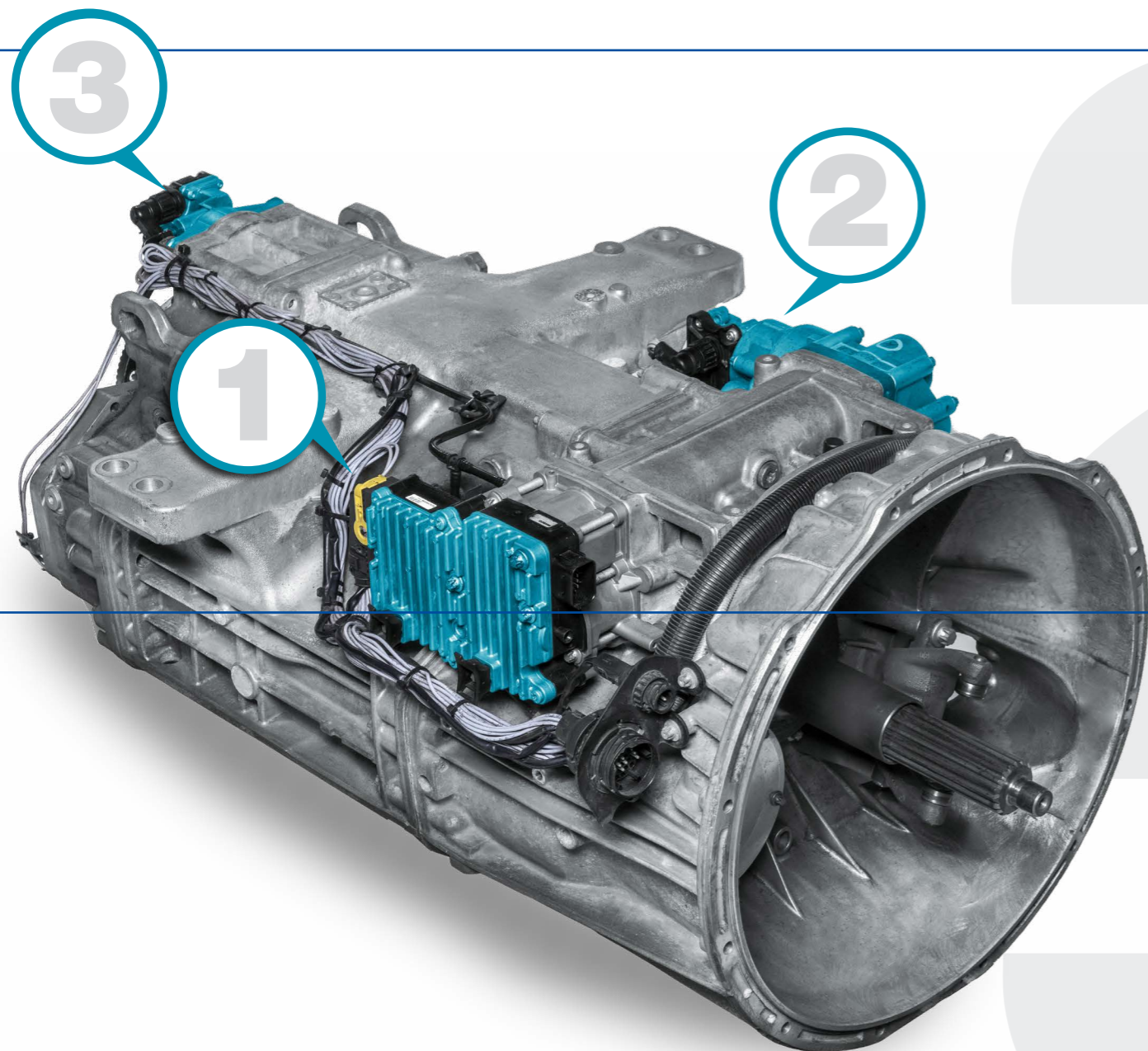

2POLOHOVÝ VÁLEC (SELECT)



3POLOHOVÝ VÁLEC (GEAR SHIFT)



VÁLEC GP (RANGE)



2POLOHOVÝ VÁLEC (SELECT)

FUNKCE

Existují dvě varianty 2polohového válce (výběr); jedna pro převodovku s přímým záběrem a jedna pro synchronizovanou převodovku. V obou variantách je ovládání prováděno čtyřmi elektromagnetickými ventily pro zatlačení a vytažení pístu (poloha výběru). Hlavní rozdíl mezi oběma variantami je v softwaru. Na rozdíl od synchronizované varianty je předlohou brzda varianty s přímým záběrem aktivována přídatným elektromagnetickým ventilem.

STRUKTURA DÍLU

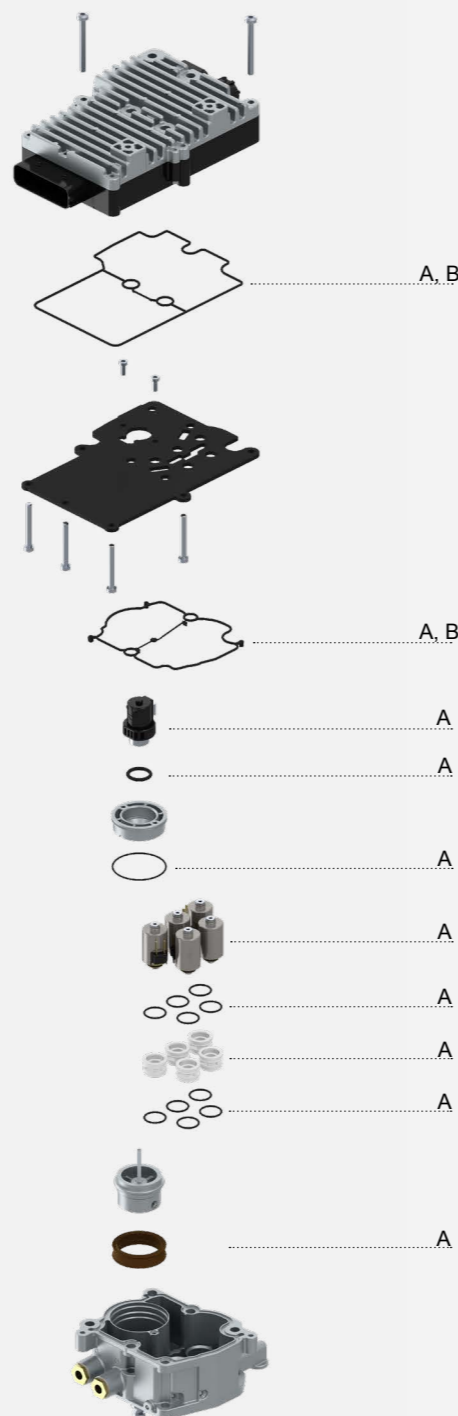

Instrukční video k 2polohovému válci



<http://www.wabco.info/i/948>

DOSTUPNÁ ŘEŠENÍ WABCO

Aby se zabránilo poškození ECU a předešlo se nákladným opravám, důrazně doporučujeme provádět pravidelné kontroly těsnění a mechanických prvků. Dostupné opravné sady WABCO vám umožní udržet všechny díly vždy v dobrém stavu.

OPRAVNÉ SADY WABCO DOSTUPNÉ PRO 3. GENERACI ŘÍDICÍCH JEDNOTEK PŘEVODOVKY V APLIKACÍCH DAIMLER

SYMBOL NA VÝKRESU	
A	B
HLAVNÍ KOMPONENTY	
Sada elektromagnetických ventilů	Sada těsnění
ČÍSLO VÝROBKU OPRAVNÉ SADY Z ORIGINÁLNÍHO VYBAVENÍ	
Pouze druhovýroba	Pouze druhovýroba
ČÍSLO OBJEDNÁVKY WABCO	
421 351 007 2	421 351 008 2

Základní přístroj Číslo dílu WABCO	Základní přístroj Originální vybavení Číslo dílu	Typ převodovky	421 351 007 2	421 351 008 2
421 351 135 0	A0022606463	přímý záběr	X	X
421 351 136 0	A0022606263	synchronizovaná	X	X
421 351 137 0	A0022606163	synchronizovaná	X	X
421 351 138 0	A0022606363	synchronizovaná	X	X
421 351 140 0	A0022606663	přímý záběr	X	X
421 351 144 0	A0022607063	přímý záběr Fuso		X
421 351 151 0	A0022609063	synchronizovaná	X	X
421 351 152 0	A0022608963	synchronizovaná	X	X
421 351 153 0	A0022609163	synchronizovaná	X	X
421 351 154 0	A0022609463	přímý záběr Fuso	X	X
421 351 155 0	A0022609363	přímý záběr	X	X
421 351 156 0	A0022608363	přímý záběr	X	X
421 351 165 0	A0032600163	přímý záběr	X	X
421 351 167 0	A0032600463	přímý záběr	X	X
421 351 171 0	A0032600963	synchronizovaná	X	X
421 351 172 0	A0032600863	synchronizovaná	X	X
421 351 173 0	A0032601063	synchronizovaná	X	X
421 351 174 0	A0032601463	přímý záběr	X	X
421 351 175 0	A0032601163	přímý záběr	X	X
421 351 176 0	A0032601363	přímý záběr	X	X
421 351 177 0	A0032601263	přímý záběr	X	X
421 351 178 0	A0032602263	přímý záběr	X	X
421 351 179 0	A0032604163	přímý záběr	X	X
421 351 184 0	A0032605863	přímý záběr	X	X
421 351 186 0	A0032605063	přímý záběr	X	X
421 351 187 0	A0032605963	přímý záběr	X	X
421 351 188 0	A0032607463	přímý záběr	X	X
472 405 001 0	A0024461309	Evobus ECU	X	X
472 405 003 0	A0024467509	Evobus ECU	X	X
472 405 004 0	A0034460509	Evobus ECU		X

3POLOHOVÝ VÁLEC (GEAR SHIFT)

FUNKCE

Funkcí 3polohového válce (řazení) je ovládat řadicí tyč v převodovce pomocí páky. Lokální ECU, integrovaná ve 2polohovém válci, spouští aktivaci elektromagnetických ventilů a ovládá je.

Existují dvě různé varianty; jedna pro převodovku s přímým záběrem a jedna pro synchronizovanou převodovku. Ve variantě s přímým záběrem dosahuje řadicí tyč k převodovce bez mezikroců. Ovládání se provádí pouze dvěma elektromagnetickými ventily.

V případě synchronizované varianty dosahuje řadicí tyč dorazů v převodovce v několika mezikrocích. Ovládání je řízeno pneumaticky čtyřmi elektromagnetickými ventily.

STRUKTURA DÍLU

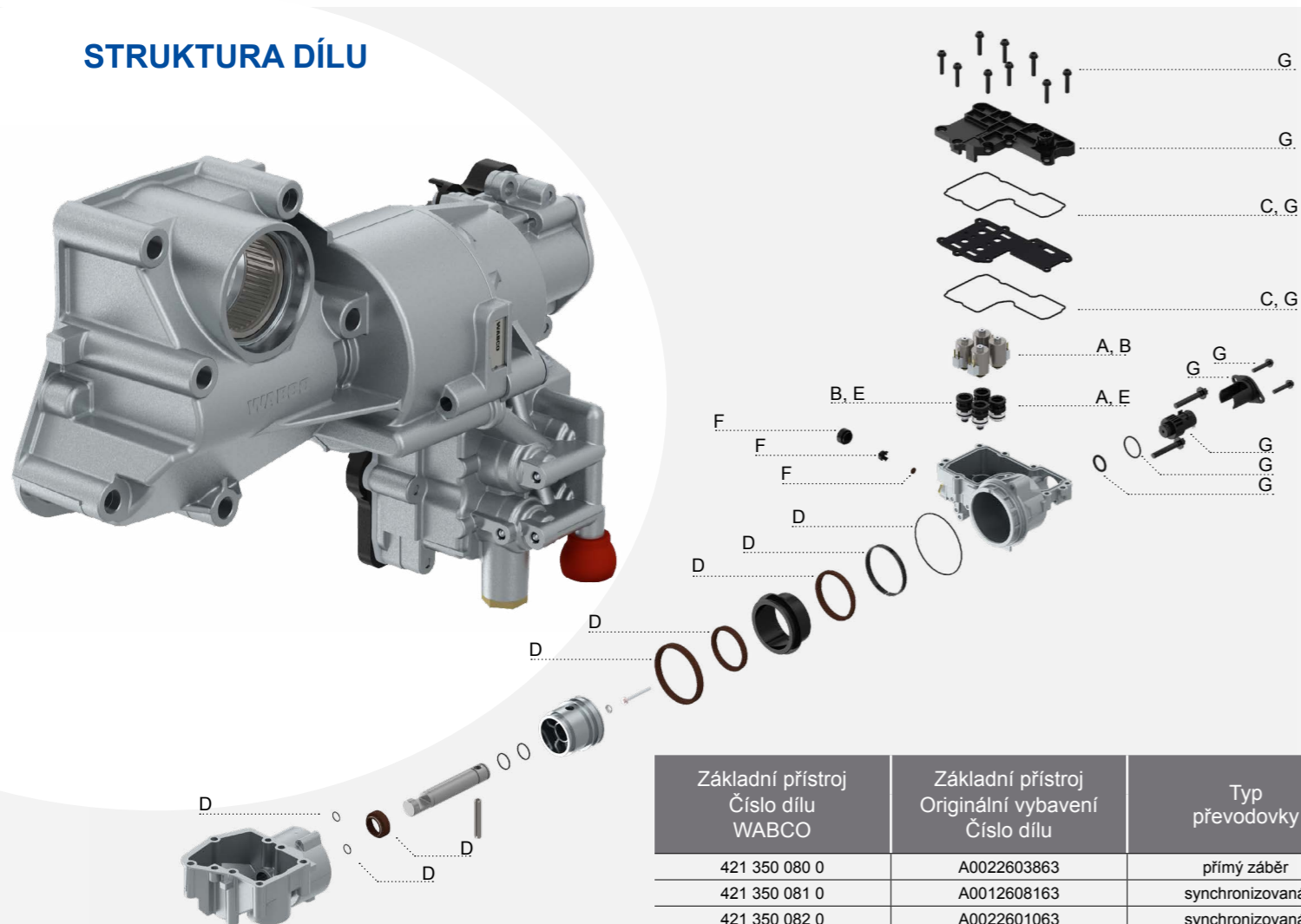

Základní přístroj Číslo dílu WABCO	Základní přístroj Originální vybavení Číslo dílu	Typ převodovky
421 350 080 0	A0022603863	přímý záběr
421 350 081 0	A0012608163	synchronizovaná
421 350 082 0	A0022601063	synchronizovaná
421 350 083 0	A0022608663	přímý záběr
421 350 084 0	A0022608563	synchronizovaná
421 350 085 0	A0032602163	přímý záběr
421 350 086 0	A0032602063	synchronizovaná
421 350 087 0	A9302600163 A0022608663 A0032602163	přímý záběr
421 350 088 0	A9452603163 A0012608163 A0022601063 A0022608563 A0032602063	synchronizovaná
421 350 992 0	A0022608763	synchronizovaná
421 350 993 0	A0022608863	přímý záběr

DOSTUPNÁ ŘEŠENÍ WABCO

WABCO nabízí širokou škálu opravných sad pro 3polohový válec, která pokrývá většinu případů oprav. Pokud je oprava velmi složitá a časově náročná, doporučujeme výměnu kompletní jednotky.

UŠETŘETE ČAS A PENÍZE

OBJEDNÁNÍM KOMPLETNÍ NÁHRADNÍ JEDNOTKY NEBO JEDNÉ Z OPRAVNÝCH SAD WABCO

Kompletní náhradní jednotky

Základní přístroj WABCO IAM Číslo dílu	Základní přístroj WABCO OE Číslo dílu	Základní přístroj Originální vybavení Číslo dílu	Typ převodovky	Popis	ČÍSLO OBJEDNÁVKY WABCO
421 350 087 0	421 350 083 0	A0022608663	přímý záběr	kompletní jednotka	421 350 087 0
	421 350 085 0	A0032602163			
	421 350 087 0	A9302600163			
421 350 088 0	421 350 081 0	A0012608163	synchronizovaná	kompletní jednotka	421 350 088 0
	421 350 082 0	A0022601063			
	421 350 084 0	A0022608563			
	421 350 086 0	A0032602063			
	421 350 088 0	A9452603163			

Opravné sady

SYMBOL NA VÝKRESU						
A	B	C	D	E	F	G
HLAVNÍ KOMPONENTY						
Elektromagnetický ventil, ve tvaru kotouče	Elektromagnetický ventil, ve tvaru nosu	Sada těsnění	Těsnění hřídele válce	Hlavy válců: 2x ve tvaru kotouče, 2x ve tvaru nosu	Víko výfuku	Snímač výšky, obvodová deska, sada těsnění
ČÍSLO VÝROBKU OPRAVNÉ SADY Z ORIGINÁLNÍHO VYBAVENÍ						
A0025404997	A0025405097	A0002606968	A0002607068	A0002690444	A0002610982	A9455422518
ČÍSLO OBJEDNÁVKY WABCO						
421 350 927 2	421 350 928 2	421 350 930 2	421 350 931 2	421 350 932 2	421 350 934 2	421 350 935 2
X		X	X		X	X
X	X	X	X	X	X	X
X	X	X	X	X	X	X
X		X	X		X	X
X	X	X	X	X	X	X
X	X	X	X	X	X	X
X	X	X	X	X	X	X
X	X	X	X	X	X	X
X	X	X	X	X	X	X
X	X	X	X	X	X	X

Instruktažní video k 3polohovému válci



<http://www.wabco.info/i/949>

VÁLEC GP (RANGE)

FUNKCE

Válec GP (redukce) je umístěn na boku převodovky a aktivuje řadící tyč v převodovce pomocí dvou elektromagnetických ventilů, které jsou integrovány v krytu tělesa. Lokální ECU, integrovaná ve 2polohovém válci, spouští aktivaci ventilů a ovládá je.

STRUKTURA DÍLU



A
A
A

A

A

A

Instrukční video k válci GP



<http://www.wabco.info/950>

DOSTUPNÁ ŘEŠENÍ WABCO

WABCO nabízí opravné sady, které pokrývají většinu případů oprav a které lze použít pro starou i novou verzi válce range. Kromě toho je k dispozici kompletní jednotka pro servisní dílny na nezávislém trhu s kompatibilním autopříslušenstvím.

UŠETŘETE ČAS A PENÍZE

OBJEDNÁNÍM KOMPLETNÍ NÁHRADNÍ JEDNOTKY NEBO JEDNÉ Z OPRAVNÝCH SAD WABCO

Kompletní náhradní jednotky

Základní přístroj Číslo dílu WABCO	Základní přístroj Originální vybavení Číslo dílu	Typ převodovky	Popis	ČÍSLO OBJEDNÁVKY WABCO
421 352 082 0	A0022609563	vše	kompletní jednotka	421 352 082 0

Opravné sady

Základní přístroj Číslo dílu WABCO	Základní přístroj Originální vybavení Číslo dílu	Typ převodovky	ČÍSLO OBJEDNÁVKY WABCO
421 352 080 0	A0012608463	vše	X
421 352 082 0	A0022609563	vše	X

SYMBOL NA VÝKRESU
A
HLAVNÍ KOMPONENTY
obvodová deska, víko výfuku, sada těsnění
ČÍSLO VÝROBKU OPRAVNÉ SADY Z ORIGINÁLNÍHO VYBAVENÍ
A0045407481
ČÍSLO OBJEDNÁVKY WABCO
421 352 920 2

KOMPONENTY PRO STARŠÍ GENERACE DAIMLER AMT

SERVIS STARŠÍCH VOZIDEL

Vzhledem k tomu, že mnoho starších nákladních vozidel je stále na cestách, a tudíž mohou stále vyžadovat opravy, WABCO i nadále nabízí díly a opravné sady také pro starší generace Daimler AMT. Existují dvě starší generace Daimler AMT, u nichž může WABCO stále provádět kompletní servis:

- 1. generace Daimler AMT uvedená na trh v roce 1985
- 2. generace Daimler AMT uvedená na trh v roce 1996

OPRavnÉ SADY WABCO DOSTUPNÉ PRO 1. A 2. GENERACI AMT PRO APLIKACE DAIMLER

Základní přístroj Číslo dílu WABCO	Základní přístroj Originální vybavení Číslo dílu	Typ převodovky	ČÍSLO OBJEDNÁVKY WABCO	Opravná sada Originální vybavení Číslo dílu	Hlavní komponenty
3polohový válec					
421 322 003 0	8633147000	synchronizovaná	421 322 003 0	8633147000	kompletní jednotka 3polohového válce
421 322 005 0	8633149000	synchronizovaná	421 322 005 0	8633149000	kompletní jednotka 3polohového válce
421 350 001 0	A0002608863	synchronizovaná	421 350 920 2	A0015409497	elektromagnetický ventil
			421 350 001 0	A0002608863	kompletní jednotka 3polohového válce
421 350 061 0	A0012600163	synchronizovaná	421 350 920 2	A0015409497	elektromagnetický ventil
			421 350 922 2	A0025401197	elektromagnetický ventil
			421 350 061 0	A0012600163	kompletní jednotka 3polohového válce
421 350 070 0	A0022601963	synchronizovaná	421 350 006 2	A0012603763	elektromagnetické ventily, těsnění, O-kroužky
			421 350 923 2	A0025403797	dvojitý elektromagnetický ventil, těsnění, O-kroužky
			421 350 924 2	A0025403897	dvojitý elektromagnetický ventil, těsnění, O-kroužek
421 351 101 0	A0002607263	synchronizovaná	421 351 000 2	A0002604468	těsnění, O-kroužky
421 350 072 0	A0022604063	synchronizovaná	421 350 072 0	A0022604063	kompletní jednotka 3polohového válce
2polohový válec					
421 351 000 0	A0002607463	synchronizovaná	421 351 001 2	A0002605468	těsnění, O-kroužky
421 351 001 0	A0002609563	synchronizovaná	421 351 001 0	A0002609563	kompletní jednotka 2polohového válce
421 351 051 0	A0012600063	synchronizovaná	421 351 004 2	A0012600463	armatura, těsnění, O-kroužky
			421 351 051 0	A0012600063	kompletní jednotka 2polohového válce

DALŠÍ INFORMACE

Informace o výrobcích WABCO naleznete v našem katalogu výrobků INFORM (inform.wabco-auto.com) zadáním čísla výrobku do vyhledávacího pole "Číslo výrobku".

POKUD POTŘEBUJETE DALŠÍ INFORMACE, OBRAŤTE SE NA SVÉHO PARTNERA WABCO:

www.wabco-auto.com/findwabco

